

Porte ad alta prestazione e velocità di apertura FasTrax®

Facile è meglio! Facile da specificare. Facile da operare. Facile da mantenere. Facile da scegliere. Con le porte industriali ad alta prestazione FasTrax di Rite-Hite, la scelta è facile.

Design semplice e scelta facile per porte adattabili a quasi tutti i vani

Un'unica gamma di prodotto che può essere utilizzata per interni, esterni, ambienti a temperatura controllata, celle frigorifere e applicazioni per alta resistenza al vento.

Configurazione versatile delle guide

Disponibile nelle diverse configurazioni con guida radiale, alzata standard, verticale oppure personalizzata in base agli spazi disponibili. FasTrax si adatta a quasi tutti i vani, riducendo al minimo la necessità di opere di modifica degli edifici e mantenendo bassi i costi.

Configurazione semplice, disponibile da catalogo

Possibilità di scegliere solo le funzionalità e le opzioni necessarie.

Sistema di avvolgimento innovativo

Grazie al sistema di avvolgimento dotato di bordi con sfere, non sono più necessari contrappesi, molle o pulegge.

Massima operatività, minima manutenzione

Meno parti mobili significa prestazioni affidabili e senza problemi, con bassi costi di manutenzione.

Velocità d'esercizio più elevate

Velocità di funzionamento fino a 2,5 metri al secondo consentono tempi ciclo rapidi che aumentano la produttività e massimizzano il risparmio energetico.

TRUE Auto Re-feed™

Dopo un urto accidentale, la porta FasTrax si ripristina immediatamente senza l'intervento dell'operatore: i tempi di chiusura e di inattività della porta sono ridotti al minimo.

Massima sicurezza

Grazie alla tecnologia Soft-Edge™, a Virtual Vision, alla presenza del rilevatore di movimento, di due fotocellule a sbarramento e dell'opzione di visualizzazione grande e chiara.



True Auto Refeed



Interfaccia grafica utente (GUI)

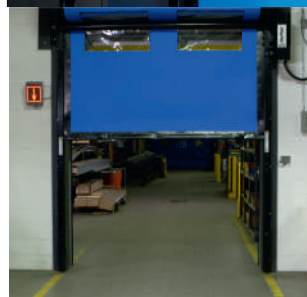

LED Countdown

Specifiche

Velocità

Fino a 2,5 metri al secondo con azionamento a frequenza variabile di serie. La velocità massima dipende dalle dimensioni della porta.

Dimensioni

Minimo: 915 mm x 2500 mm

Massimo: 4900 mm x 4900 mm

****Vedere FasTrax LD per le dimensioni più grandi****

Materiale del telo

Interni: DuraMax 60 mil

Esterni: DuraMax 100 mil

Telai laterali

Estrusione in alluminio verniciata a polvere, 114 mm x 120 mm di proiezione.

Sistema di azionamento

Motore 1,5 kW, con azionamento a frequenza variabile, supporti motore ammortizzati, ingranaggio di azionamento, con apposite sfere di azionamento e bordo in materiale composito fissato al telo.

Requisiti elettrici

Trifase: 400 V

Interfaccia grafica utente (GUI)

Interfaccia touch screen LCD da 7" (178 mm) che mostra in tempo reale lo stato della porta e offre una maggiore sicurezza, consentendo ad una persona di accedere semplicemente alle impostazioni della centralina di controllo senza indossare i DPI necessari per accedere a un quadro elettrico in tensione.

Pannello di controllo

Il controller digitale i-COMM™ III è dotato di azionamento a frequenza variabile. Il quadro IP66 è precabato con connessioni esterne collegate ai terminali precodificati.

Tenuta del telo

Le guide resistenti al vento e all'usura Lexan mantengono il telo teso per tutta la lunghezza del telaio laterale. Pressione del vento standard di 40 km/h per porte interne e 120 km/h per porte esterne.

Dispositivi di sicurezza

Tecnologia Soft-Edge™, con due fotocellule a sbarramento montate a 255 mm e 1375 mm da terra (griglie luminose se altezza apertura porta ≥ 2700 mm).

ALTEZZA APERTURA PORTA (DOH)	DIM "A"	DIM "B"
2500 mm ≤ DOH ≤ 3050 mm	725 mm	620 mm
3050 mm > DOH ≤ 4900 mm	835 mm	700 mm

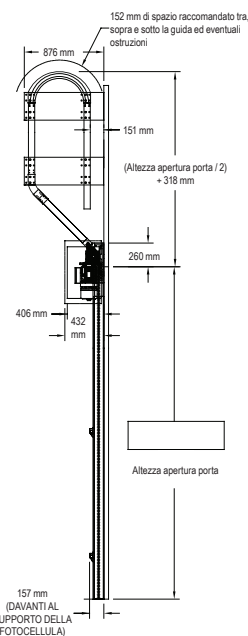
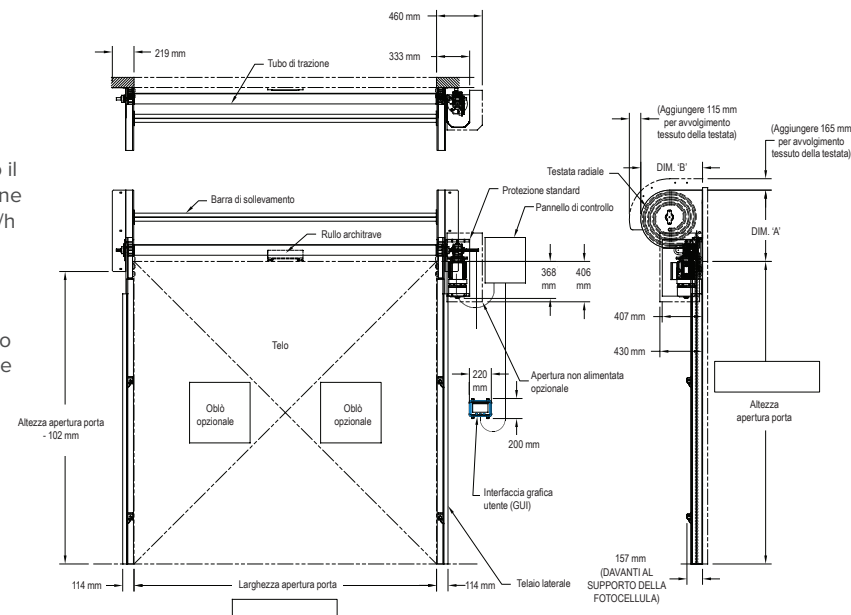

ALZATA AVVOLGIMENTO POSTERIORE

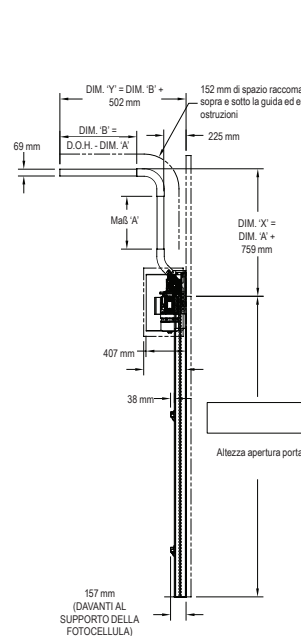

ALZATA VERTICALE ALTA

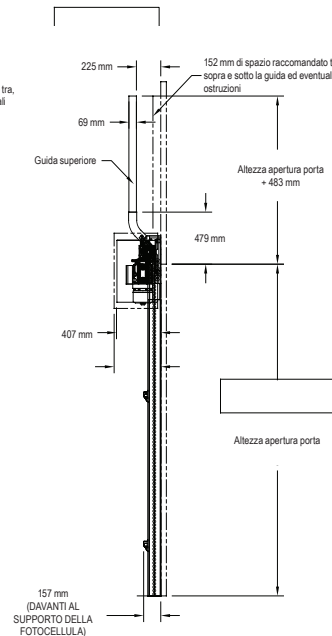

ALZATA VERTICALE

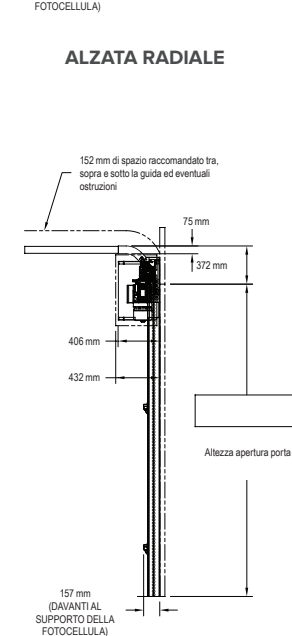

ALZATA STANDARD



Rite-Hite GmbH
 Carl-Zeiss-Str. 3
 34471 Volkmarshen
 Germany
 Tel. +49 5693 9870-0
 Fax +49 5693 9870-20

Rite-Hite Italia SRL
 Via Cavour 2
 I-22074 Lomazzo
 Italia
 Tel. +39 (02) 36714371
 Fax +39 (02) 36714375

Rite-Hite®, FasTrax®, TRUE Auto Re-feed™, Soft-Edge™, i-COMM™ sono marchi registrati di Rite-Hite Holding Corporation. I prodotti Rite-Hite sono protetti da uno o più brevetti U.S.A. e da altri brevetti U.S.A. e stranieri in attesa di registrazione. Le informazioni qui riportate sono fornite come riferimento generale solo per quanto riguarda l'uso dei prodotti applicabili. Le specifiche qui indicate sono soggette a modifiche.

www.ritehite.it

D19FTSS0415H3EUIT