

# Portes FasTrax® haute performance à des vitesses incomparables

Facile est mieux. Facile à spécifier. Facile à faire fonctionner. Facile à entretenir. Et facile à utiliser. Avec les portes industrielles haute performance FasTrax de Rite-Hite, le choix est simple.

## Conception simple et sélection facile pour pratiquement tous les types d'ouverture

Une plate-forme opérationnelle unique peut être utilisée pour les applications intérieures, extérieures, de refroidisseur, de congélateur et de grands vents.

## Configurations flexibles des rails

Disponible avec un rail radial, un levage standard, un levage élevé, des configurations personnalisées et verticales complètes, FasTrax s'adapte à toutes les ouvertures avec moins de modifications de construction coûteuses.

## Configurabilité simple à base de menus

Choisissez uniquement les fonctionnalités et les options dont vous avez besoin.

## Réinventer la roue

L'engrenage d'entraînement, le matériel des bords et des sphères d'entraînement suppriment le besoin de contrepoids, de ressorts ou de poulies.

## Temps de fonctionnement optimal, maintenance minimale

Avec peu de pièces mobiles, les réparations coûteuses sont réduites, la performance est plus fiable et sans problème.

## Vitesses opérationnelles les plus rapides dans l'industrie

Les vitesses opérationnelles allant jusqu'à 2,5 m/sec permettent d'accélérer les temps de cycle, maximisant la productivité et les gains d'énergie.

## TRUE Auto Re-feed™

Après un choc accidentel, les portes FasTrax se ré-alimentent à la volée, sans intervention humaine, en maintenant votre porte fermée et l'indisponibilité au minimum.

## La porte la plus sécurisée de l'industrie

Grâce à la technologie Soft-Edge™, Virtual Vision, la détection de mouvement disponible, les deux cellules photoélectriques version barrage et la large fenêtre transparente (en option).



Élévation haute

Élévation standard

Élévation sur mesure



# Spécificités

## Vitesse

Jusqu'à 2,5 m/sec avec entraînement à fréquence variable standard La vitesse maximale dépend de la taille de la porte.

## Format

**Minimum** – 915 mm x 915 mm

**Maximum** – 4875 mm x 4875 mm

**\*\*Voir FasTrax LD pour les formats plus grands\*\***

## Matière du rideau

Intérieur : DuraMax 60 mil

Extérieur : DuraMax 100 mil

## Cadres latéraux

Extrusion en aluminium peint à la poudre, projection de 114 mm x 120 mm .

## Système d'entraînement

Moteur de 1,5 KW, entraînement à fréquence variable, supports de moteur amortis, engrenage d'entraînement, des sphères d'entraînement et matériau composite de bord qui est attaché au rideau.

## Configuration électrique requise

» **Triphasée** – 400V/50Hz/15A

## Boîtier de commande

Contrôleur numérique i-COMM™ II, entraînement à fréquence variable. Interface utilisateur compacte disponible.

## Maintien du rideau

Des guides d'enroulement Lexan résistant à l'usure maintiennent la tension du rideau sur toute la longueur des montants. La pression du vent standard de 40 km/h (0,3 po – H<sub>2</sub>O, 50 pascals) pour les portes intérieures et 120 kilomètres par heure pour les portes extérieures.

## Caractéristiques de sécurité

Technologie Soft-Edge™, deux cellules photoélectriques version barrage installées à 254 mm et 1371 mm du sol.

HAUTEUR D'OUVREURE DE PORTE	DIM « A »	DIM « B »
2 440 mm < H.E. < 3 050 mm	725 mm	620 mm
3 050 mm < H.E. < 4 875 mm	835 mm	700 mm

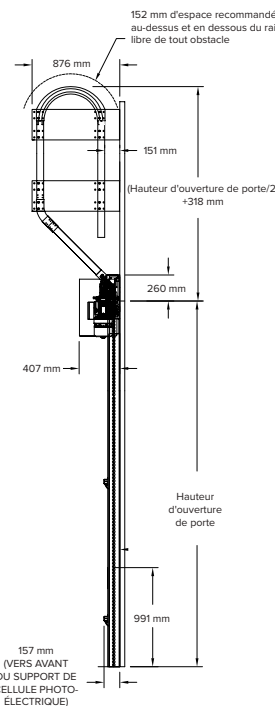
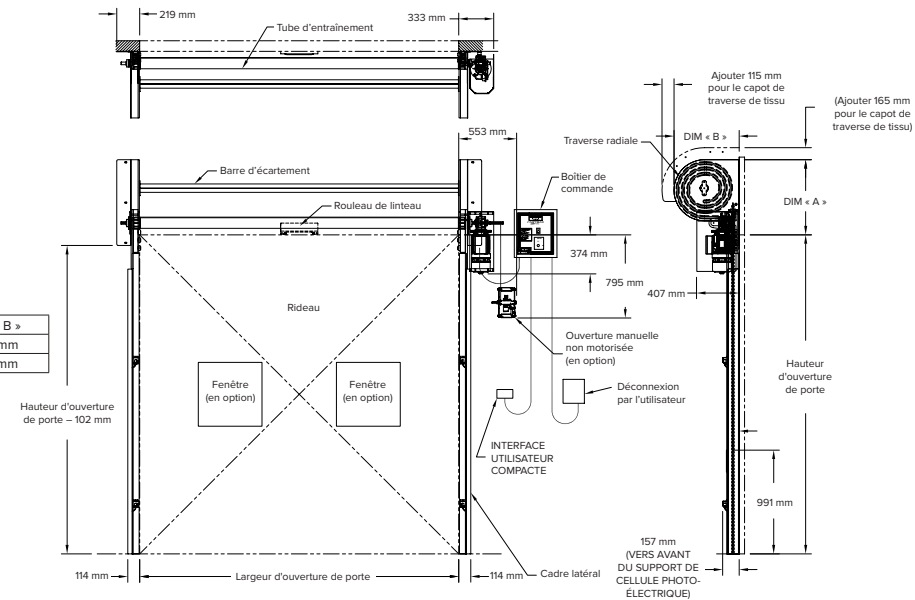

ÉLÉVATION CROISÉE À L'ARRIÈRE

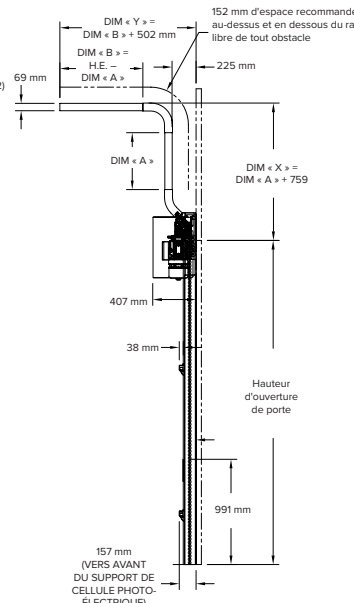

ÉLÉVATION HAUTE

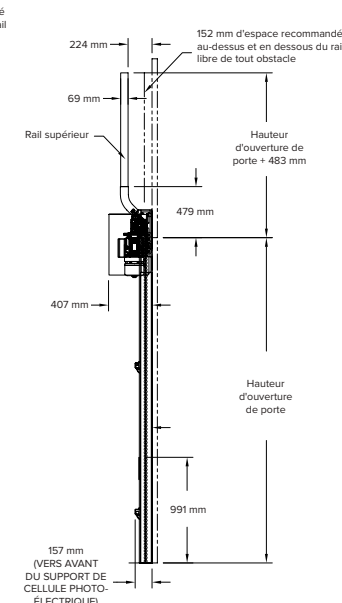

ÉLÉVATION VERTICALE

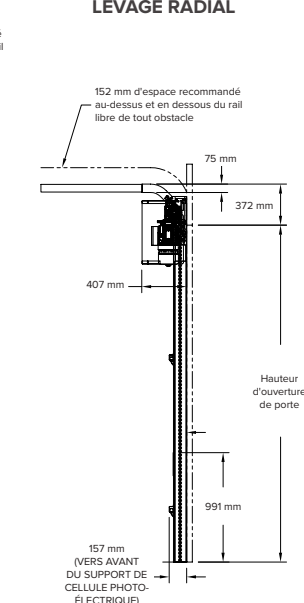

ÉLÉVATION STANDARD

LEVAGE RADIAL



D19FTSS0415H1EUF

**Rite-Hite GmbH**  
Carl-Zeiss-Str. 3  
34471 Volkmarsen  
Germany  
Tel. +49 5693 9870-0  
Fax +49 5693 9870-20

**Rite-Hite France**  
8 rue Georges Besse  
78330 Fontenay le Fleury  
France  
Tel. +33 (0) 1300 71237  
Fax +33 (0) 1302 30569

Rite-Hite®, FasTrax®, TRUE Auto Re-feed™, Soft-Edge™, i-COMM™ sont des marques de commerce de Rite-Hite Holding Corporation. Les produits Rite-Hite sont couverts par un ou plusieurs brevets des États-Unis ainsi que par d'autres brevets américains ou étrangers en instance. Les informations contenues dans ce document sont fournies à titre de référence générale uniquement en ce qui concerne les produits visés. Les présentes spécifications sont susceptibles de changer.

[www.ritehite.com](http://www.ritehite.com)